

NEW

PTOトルク計

All-in-one ATESTEO Torque Sensor

PTO-1000 1,000Nm

特殊車両のパワーテイクオフ(PTO)のトルクを実車で計測可能なヘビーデューティなトルク計です。

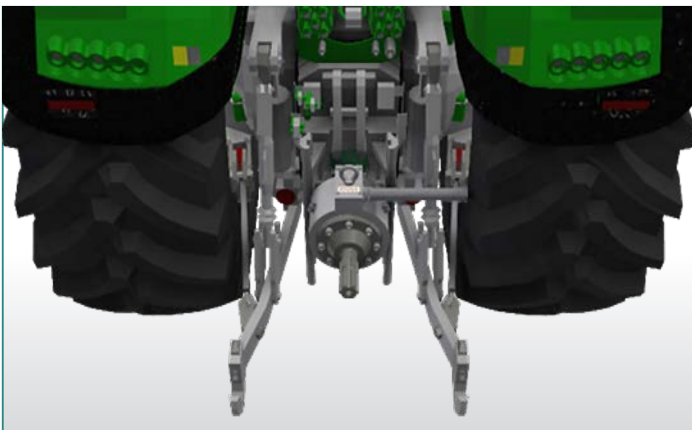

特徴

- 精度:0.05%
- 歪ゲージによる高精度計測
- アナログ、周波数、CAN出力
- 保護等級:IP55
- ロータ保持ベアリング内蔵
- 定格回転数:2,000rpm
- 歯車速度センサ (60ppr)
- 動作温度:0~+80°C
- 限界トルク:210%R.T.
- 評価ユニットVETASⅢ付属

PTOトルク計

外形寸法図

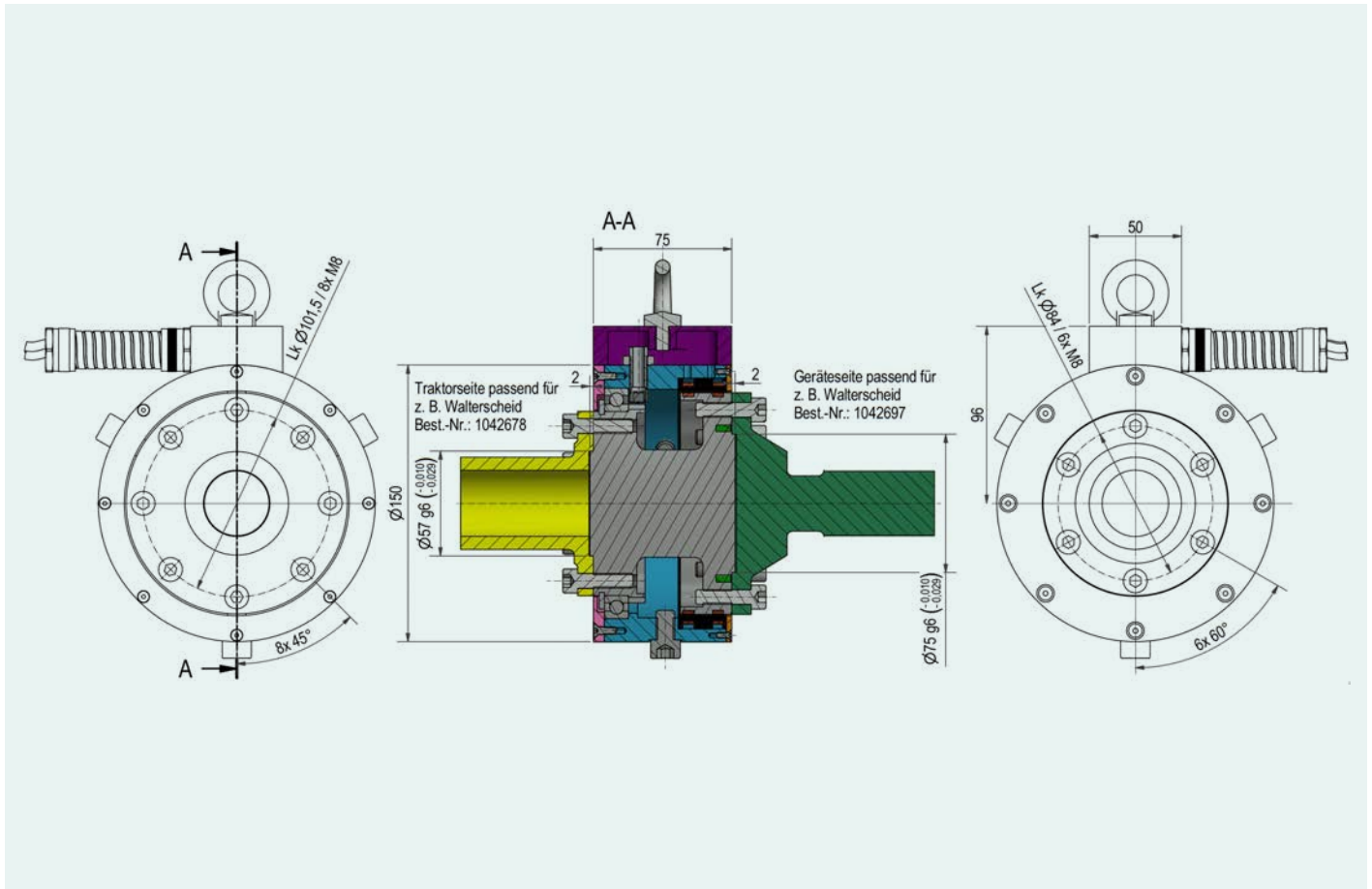

形状のカスタマイズについてはご相談に応じます。

一般仕様

型式	PTO-1000
定格トルク Nm	1,000
精度 %R.T.	0.05
0点の温度影響 %R.T.	0.05
出力	周波数、電圧、CAN
最高回転数 rpm	2,000
トルク周波数	10kHz \pm 5kHz
電圧出力 V	$\pm 10/\pm 5/0-10/0-5$
限界トルク %	210
破壊トルク %	420
限界軸方向力 kN	45.0
ねじり剛性 kNm/rad	1.480
曲げ剛性 kNm/ $^\circ$	14.50
固有周波数 Hz	3,650
重量(ロータ) kg	2.6
重量(ステータ) kg	1.30
電源電圧	定格12V 最大2A
材質	SUS